

start-up
conveyor service®



КОМПЛЕКСНІ РІШЕННЯ

**ОБЛАДНАННЯ З ПЕРЕРОБКИ,
ЗБЕРІГАННЯ ТА ТРАНСПОРТУВАННЯ
ЗЕРНОВИХ КУЛЬТУР**



НОРІЇ І ЛАНЦЮГОВІ ТРАНСПОРТЕРИ

Використовуйте найвищий стандарт якості та надійності з BROCK – розробником та виробником обладнання для переміщення зернових, добрив, насіння, кормів, корисних копалин та інших сипких матеріалів широкого спектру промислових ринків.

Накопичений досвід дозволяє задовольнити не тільки щоденні потреби у роботі з переліченими вище продуктами, а й виготовити обладнання на індивідуальне замовлення для вирішення специфічних завдань. Виробництво всієї продукції на підприємстві відбувається під суворим контролем якості, щоб забезпечити легке збирання на місці та швидке введення в експлуатацію.

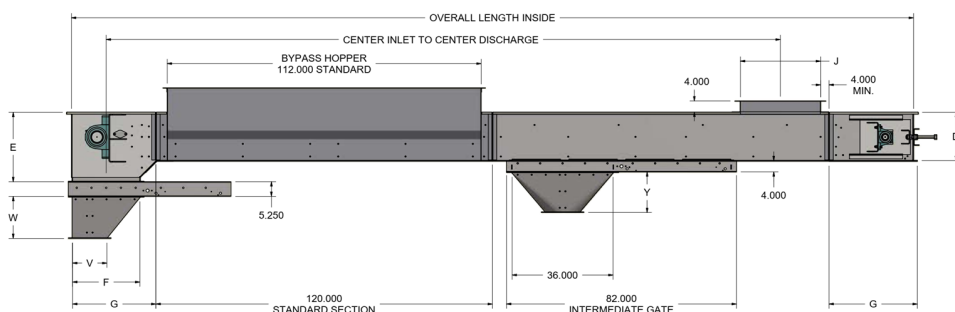
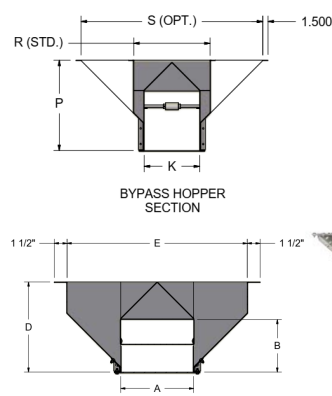

СТРІЧКОВІ ТРАНСПОРТЕРИ

Закриті роликові конвеєрні системи BROCK з характеристиками, що забезпечують дбайливу, ефективну та надійну роботу конвеєра:

- оцинкована сталева конструкція;
- чиста, надійна та довговічна робота з повністю закритою пилозахисною та атмосферостійкою конструкцією конвеєра;
- конвеєри підбираються виходячи з вимог, необхідних для ефективної та енергозберігаючої роботи;
- можливість запуску при повному навантаженні;
- плавна робота стрічки забезпечується унікальною конструкцією посилених натяжних роликів BROCK;
- ефективна хвостова секція, що самоочищається, відбирає зерно, що прокидається зі стрічки;
- запатентована система проміжного розвантаження BROCK Intermediate Discharge;
- впускні та випускні отвори повністю футеровані поліуретаном для тривалого терміну служби;
- підшипники для важких умов експлуатації встановлюються на зовнішній стороні корпусу конвеєра, що спрощує технічне обслуговування та контроль, довговічність та безпеку.

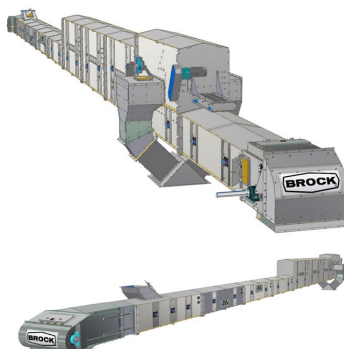
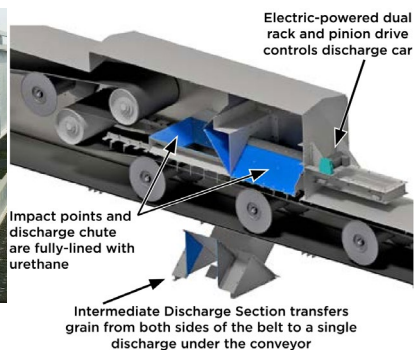
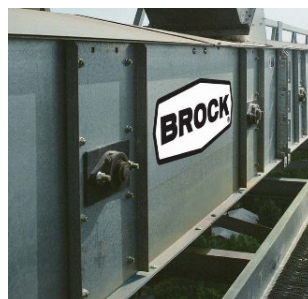

СТРІЧКОВІ ТРАНСПОРТЕРИ

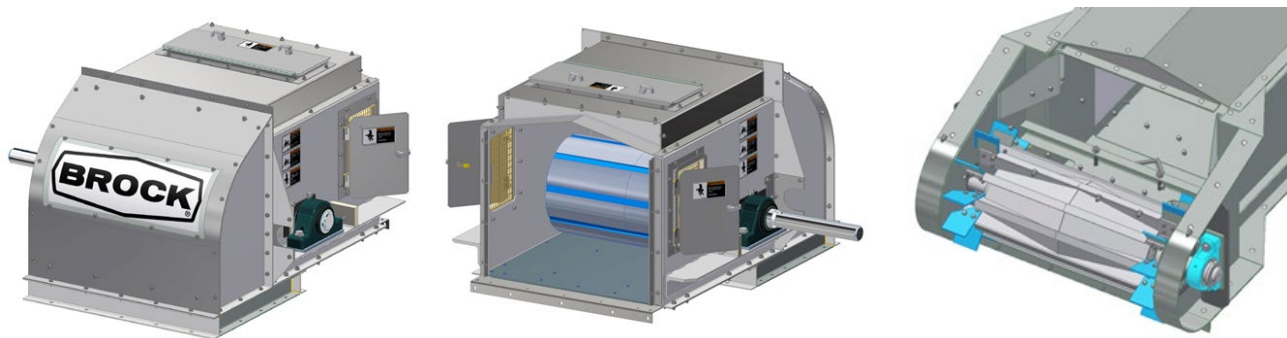

BROCK також пропонує повний асортимент відкритих стрічкових конвеєрів. Збільшіть стандарт ефективності та продуктивності на ваших потужностях тимчасового зберігання, на об'єктах завантаження/розвантаження суден, портових терміналів, заводів з виробництва добрив або у гірських та спеціалізованих галузях. Конструктивно міцні стрічкові конвеєри доступні у різних варіантах ширини з додатковими компонентами із нержавіючої сталі.



ЗЕРНОСУШАРКИ SQ, MEYER та BST

Професіонали зернової галузі давно знають, що світовим лідером у виробництві зерносушарок є компанія BROCK. І це не амбіції іменитої організації, яка вже майже 60 років забезпечує сільське господарство різних країн світу першокласним обладнанням, це факт.

Традиційно, зерносушильні комплекси класифікують залежно від їхньої виробничої потужності і, відповідно, обсягу зерна, що піддається сушінню. У зв'язку з цим, зерносушарки можуть відрізнятися конструктивно. Так, у BROCK розрізняють три основні класи – модульні зерносушарки класу SQ, комерційні баштові зерносушильні установки MEYER та високопродуктивна серія баштових сушарок BST.

Якщо йдеться про потреби окремого господарства з невеликими необхідними обсягами сушіння, звичайно ж, необхідно вибирати модульне обладнання серії SQ. Модельний ряд SQ дозволить обрати оптимальний для вас варіант із продуктивністю від 5 до 23 тонн на годину.



Усі моделі поєднують такі характеристики:

- надійна система контролю над процесом;
- дистанційне управління;
- проста система налаштування параметрів;
- найвища якість складання обладнання та висококласні матеріали його виготовлення.

Вмієте правильно зберігати зерно у себе в господарстві? Отже, можете продавати його в найвигідніший момент. Системи зберігання BROCK різних ємностей задовольнять потреби будь-яких господарств. Саме силоси, як базові компоненти систем зберігання та обробки зерна, визначають Вашу фінансову стійкість на ринку зернових, дозволяючи почуватися впевнено при цінових коливаннях. Саме силоси різко збільшують вашу капіталізацію. Саме силоси із правильно підібраними обсягами зберігання дають можливість отримувати додатковий прибуток.

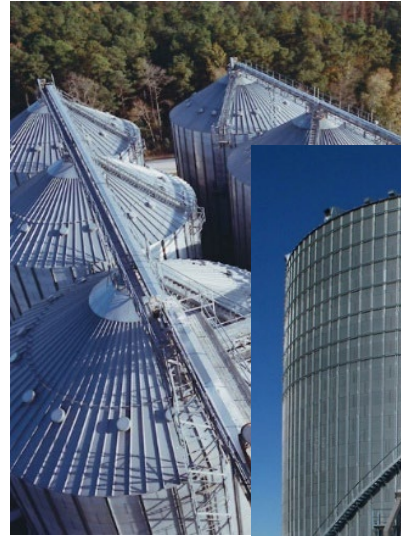

BROCK вже більше 60 років традиційно представляє силоси з плоским дном для тривалого комерційного зберігання зернових з широким модельним рядом обсягів зберігання від 86 тонн до 34000 тонн, діаметром ємностей від 4.6 м до 47.5 м, висотою до 41 м, а також з конусним дном оперативного зберігання, діаметром від 2.7 м до 11 м, об'ємом до 1940 куб. Нова розробка силосів серії «EVEREST» пропонує дахи з максимальним несучим навантаженням на пік, що майже вдвічі перевищує показники конкурентів.



Повна лінійка стандартних та нестандартних опорних конструкцій, веж, сходів та надсилосних мостів (галерей), також може бути запропонована BROCK. Довговічність, якість та простота складання металоконструкцій – ось що справді вигідно використовувати у будівництві підприємства. Виберіть стандартні галереї або замовте свій унікальний варіант, розроблений спеціально для вас. Також можуть бути виконані на найвищому рівні норійні вежі або опори галерей, висотою понад 67 м. Нова запатентована система паз/шліць забезпечує узгодженість та легкість монтажу, чудову точність конструкції та виняткову міцність з'єднання. Досвідчена команда інженерів використовує найновішу точну техніку для створення опор та галерей найвищої якості, а також виконає ваше індивідуальне замовлення, яке відповідає всім необхідним вимогам.

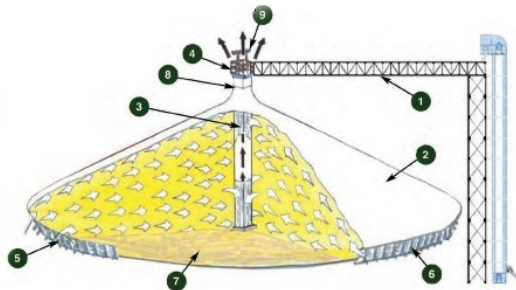

BROCK підіймає тимчасове зберігання на новий рівень завдяки інноваційній системі аерації, точній конструкції для швидкої окупності, неперевершеній якості та надійності. Ваше зерно принесе більше доходу з BROCK – переконайтеся самі!

Пересувні перевантажувачі зерна великої продуктивності BROCK забезпечують орієнтовані на безпеку функціонування та справляються з робочим навантаженням, необхідним для підтримки максимальної продуктивності підприємства. Моделі з продуктивністю до 680 тонн на годину, з урахуванням зручності та безпеки роботи однієї людини (оператора навантаження). Кожен агрегат оснащений відмовостійкою гідравлічною системою, гідравлічно-регульованим розподільником зерна, гідравлічним регулюванням висоти, гідравлічними рампами, що замінюють механічний підйом, і гідравлічними ведучими колесами, які дозволяють легко переміщати перевантажувач в наступну позицію. Крім того, функції безпеки включають зручну систему блокування та нову потужну підйомну систему, що є стандартними для всіх моделей транспортних конвеєрів BROCK.





start-up
conveyor service®



ТОВ «СТАРТ-АП»
61038, Україна, м. Харків,
Шосе Салтівське, 43, Г-3, офіс 101
Тел.: +38 (057) 728-56-57
E-mail: start-up@start-up.ua
www.start-up.ua